



Notstrom-, USV- und BSV-Anlagen



Not- und Sicherheitsbeleuchtung



Schaltanlagen/Switch-Gear

Grid Power Serie

Hochtemperatur-Bleibatterien mit hohem
Einsparpotenzial bei Energie- und Wartungskosten

Hochtemperatur-Technologie

Die SSB Grid Power Serie steht für verschlossene Hochtemperatur-Bleibatterien, die eine hervorragende Produktalternative zu den konventionellen, geschlossenen Batterien darstellen. Die Hochtemperatur-Bleibatterien überzeugen durch ein kompaktes Design, Leistungsstärke und eine lange Lebensdauer von 15 Jahren (EUROBAT-Klassifizierung: >12 Jahre, Very Long Life) unter extremen Umgebungstemperaturen von 35 °C. Die SSB Grid Power Serie ist absolut wartungsfrei, bietet 5 Jahre Garantie und weist ein hohes Einsparpotenzial bei Energie- und Wartungskosten auf sowie einen reduzierten CO₂-Fußabdruck.

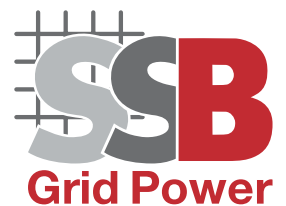
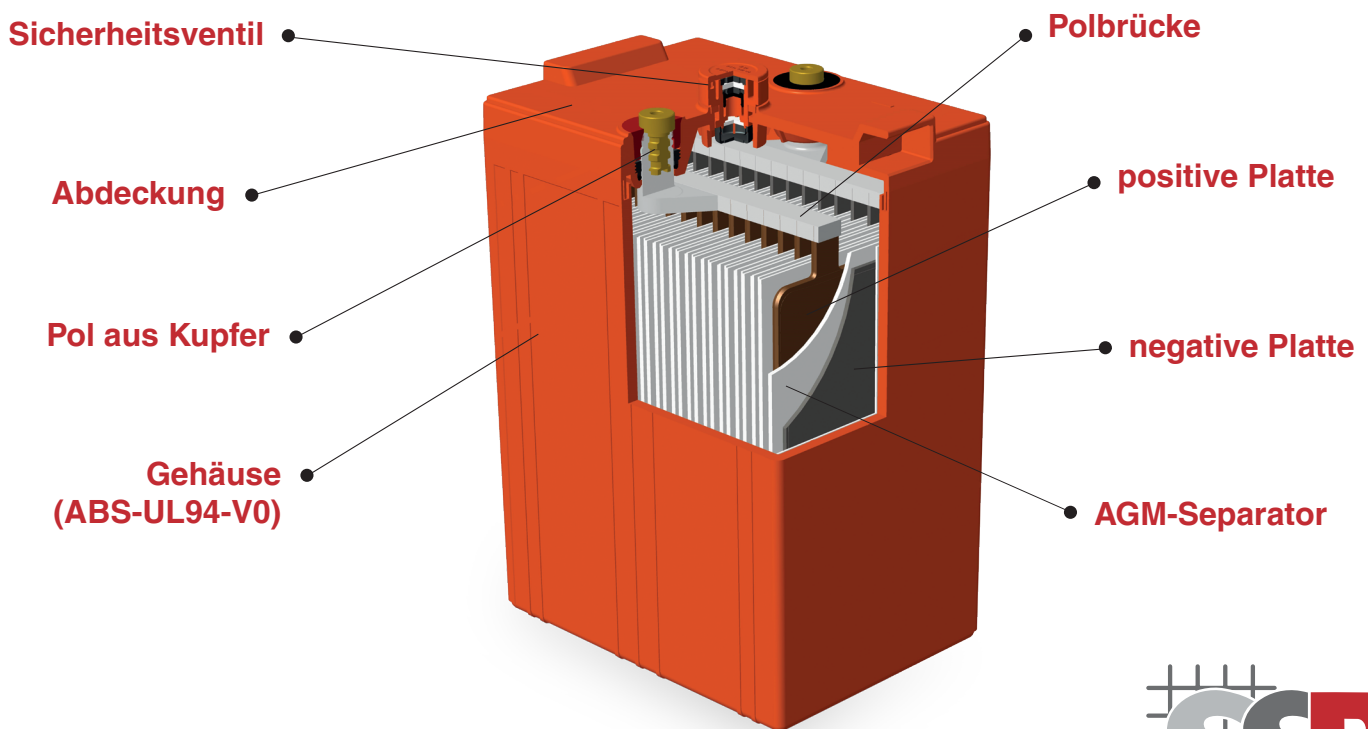

SSB Grid Power Serie

Die hervorragende Produktalternative zu konventionellen Batterien bei hohen Umgebungstemperaturen



SSB Grid Power Serie



- absolut wartungsfreie Hochtemperatur-Bleibatterien
- lange Lebensdauer von 15 Jahren bei Umgebungstemperaturen von 35 °C (EUROBAT-Klassifizierung: >12 Jahre, Very Long Life)
- hohes Einsparpotenzial bei Energie- und Wartungskosten
- 5 Jahre Garantie
- Reduzierung des CO₂-Fußabdrucks 

Produktübersicht

Produkt	Volt	1,8 V C10 (Ah)	1,8 V C8 (A)	1,8 V C5 (A)	1,8 V C3 (A)	1,8 V C1 (A)	Art.-Nr.	L x B x H in mm (H inkl. Anschluss)	Gewicht (kg)	Terminal TT
200-2HT M8V0	2	200	23,8	34,1	50,5	102,1	2037723	170 x 110 x 328 (348)	13,5	M8
300-2HT M8V0	2	300	35,6	51,2	75,8	153,2	2037724	170 x 150 x 328 (348)	18,8	M8
500-2HT M8V0	2	500	59,4	85,3	126,3	255,3	2037725	240 x 175 x 330 (350)	30,0	M8
800-2HT M8V0	2	800	95,0	136,5	202,1	408,5	2037727	410 x 175 x 330 (350)	50,4	M8
1000-2HT M8V0	2	1000	118,8	170,6	252,6	510,6	2037728	475 x 175 x 328 (350)	60,0	M8
1500-2HT M8V0	2	1500	178,1	255,9	379,0	765,9	2037729	403 x 354 x 339 (349)	97,8	M8
2000-2HT M8V0	2	2000	237,5	341,2	505,3	1021,2	2037731	490 x 350 x 339 (349)	121	M8
3000-2HT M8V0	2	3000	356,3	511,8	757,9	1531,8	2037732	709 x 350 x 337 (347)	183	M8

*Die Entladewerte beziehen sich auf eine Umgebungstemperatur von 35 °C.

Hauptanwendungsbereiche



Notstrom-, USV- und BSV-Anlagen



Not- und Sicherheitsbeleuchtung



Schaltanlagen/Switch-Gear



Notstromaggregat mit Diesel

Battery-Kutter

Battery-Kutter GmbH & Co. KG
Robert-Koch-Straße 19a · 22851 Norderstedt
Telefon: +49 40 611 631-0 · Fax: +49 40 611 631-79
E-Mail: info@battery-kutter.de

www.battery-kutter.de

