

Napięcie nominalne	12 V	
Pojemność nominalna	105,8 Ah @ C20 dla rozładowania do 1,75 V/celę 100,0 Ah @ C10 dla rozładowania do 1,80 V/celę	
Wymiary	Długość	410 mm
	Szerokość	110 mm
	Wysokość / wys. całkowita	286 / 286 mm
Waga	~ 31,0 kg	
Technologia wykonania	AGM (Absorbent Glass Mat) elektrolit uwięziony w separatorach z włókna szklanego VRLA (Valve Regulated Lead Acid) bezobsługowy, obudowa wyposażona w zawory bezpieczeństwa	
Cechy dodatkowe	System centralnego odgazowania akumulatora	
Projektowana żywotność	12 lat (dla pracy buforowej)	
Rezystancja wewnętrzna	~ 5,5 mΩ (w stanie pełnego naładowania)	
Dopuszczalny zakres temp. otoczenia	Rozładowanie	-20°C ~ +60°C
	Ładowanie	0°C ~ +50°C
	Składowanie	-20°C ~ +60°C
Maksymalny prąd rozładowania	1000 A (5 sek.)	
Maksymalny prąd ładowania	30,0 A	
Napięcie ładowania	Praca buforowa	13,6 ~ 13,8 VDC
	Praca cykliczna	14,6 ~ 14,8 VDC
Samorozładowanie	średnio 3% pojemności na miesiąc dla 25°C	
Materiał obudowy	ABS UL94HB (na specjalne zamówienie UL94-V0)	
Rodzaj terminala	gwint wewnętrzny M8 (moment dokręcenia 10 + 12 Nm)	

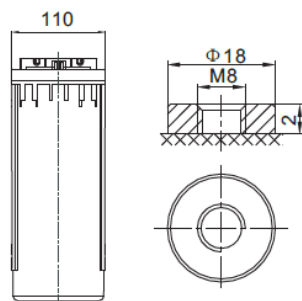
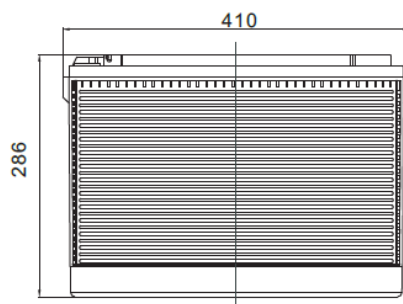

CHRAKTERYSTYKA STAŁOPRĄDOWA (A przy 25°C)

Napięcie / czas	15 min	30 min	1 h	2 h	3 h	4 h	5 h	8 h	10 h	20 h
9.6 V	177,67	103,87	60,95	36,52	26,27	21,34	18,01	12,28	10,65	5,47
10.0 V	173,01	101,59	59,83	35,98	25,92	21,07	17,81	12,16	10,55	5,42
10.2 V	166,89	98,57	58,33	35,27	25,46	20,72	17,53	11,99	10,41	5,36
10.5 V	158,92	94,63	56,36	34,33	24,84	20,25	17,16	11,77	10,23	5,29
10.8 V	148,68	89,51	53,80	33,10	24,03	19,63	16,67	11,48	10,00	5,18
11.1 V	135,74	82,98	50,49	31,49	22,97	18,83	16,04	11,10	9,68	5,05

CHRAKTERYSTYKA STAŁOMOCOWA (W przy 25°C)

Napięcie / czas	15 min	30 min	1 h	2 h	3 h	4 h	5 h	8 h	10 h	20 h
9.6 V	1891,6	1148,9	694,1	421,5	305,6	249,5	211,5	146,1	127,5	65,6
10.0 V	1880,8	1140,4	688,4	418,3	303,4	247,7	210,1	145,1	126,5	65,2
10.2 V	1830,1	1112,9	673,6	411,4	298,7	244,1	207,3	143,3	125,0	64,5
10.5 V	1768,1	1079,3	654,1	402,2	292,7	239,5	203,6	140,9	123,0	63,6
10.8 V	1677,4	1031,2	627,3	389,7	284,2	233,0	198,5	137,8	120,3	62,5
11.1 V	1553,2	965,5	592,9	372,8	272,9	224,3	191,6	133,5	116,7	60,9

SPEŁNIANE NORMY

PN-EN 60896-21:2007	ISO 9001
PN-EN 60896-22:2007	ISO 14001
PN-EN 61056-1:2013	
PN-EN 61056-2:2013	
PN-E-83016:1999	

PROJEKTOWANA ŻYWOTNOŚĆ DLA PRACY BUFOROWEJ

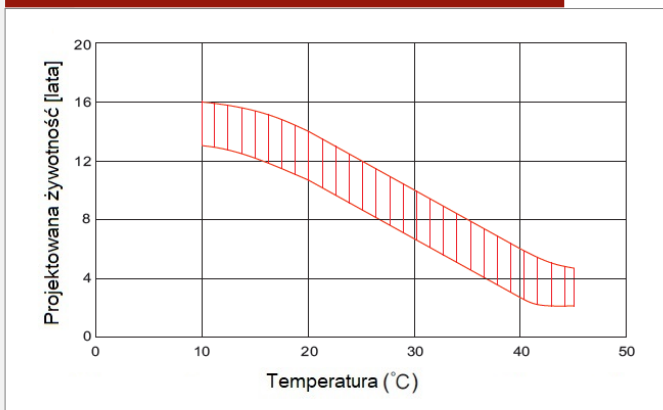

PROJEKTOWANA ŻYWOTNOŚĆ DLA PRACY CYKLIKZNEJ

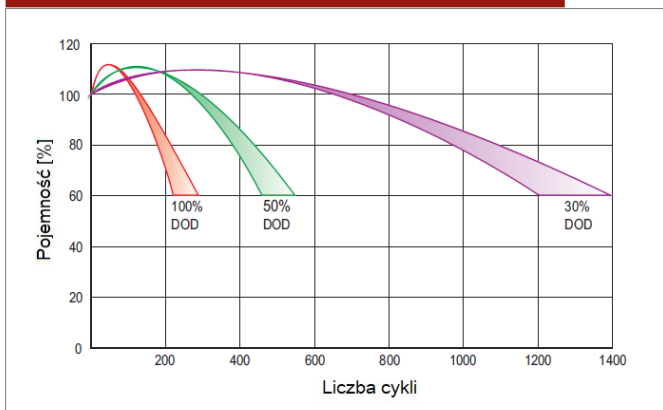

CHRAKTERYSTYKA ROZŁADOWANIA

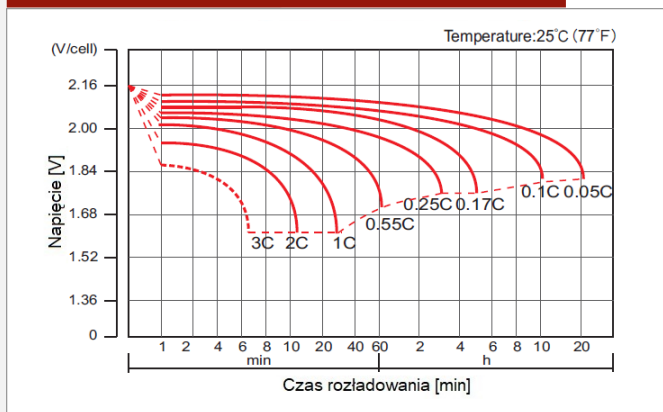

CHRAKTERYSTYKA ŁADOWANIA

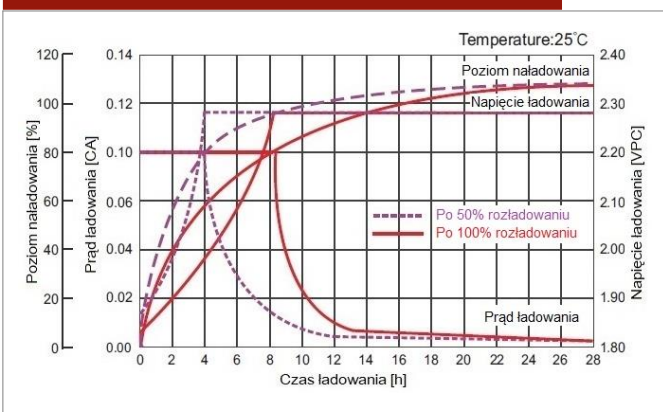

ZALEŻNOŚĆ NAPIĘCIA ŁADOWANIA OD TEMPERATURY

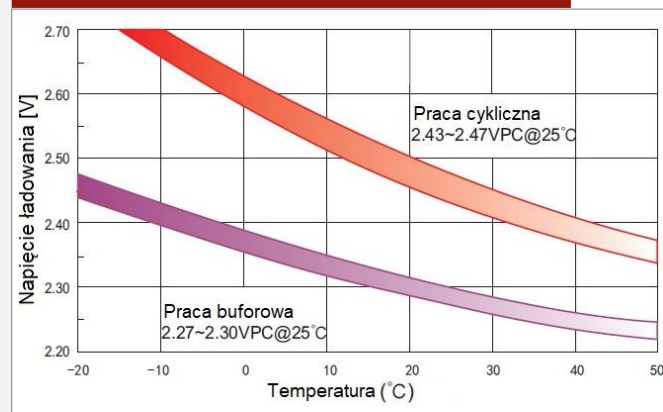

CHRAKTERYSTYKA SKŁADOWANIA

