

Napięcie nominalne	12 V	
Pojemność nominalna	801 W / 10min do 1,67 V/celę 26 Ah @ C20 dla rozładowania do 1,75 V/celę	
Wymiary	Długość	178 mm
	Szerokość	166 mm
	Wysokość / wys. całkowita	125 / 125 mm
Waga	~ 8,6 kg	
Technologia wykonania	AGM (Absorbent Glass Mat) elektrolit uwięziony w separatorach z włókna szklanego VRLA (Valve Regulated Lead Acid) bezobsługowy, obudowa wyposażona w zawory bezpieczeństwa	
Projektowana żywotność	10-12 lat (dla pracy buforowej)	
Rezystancja wewnętrzna	~ 8,0 mΩ (w stanie pełnego naładowania)	
Dopuszczalny zakres temp. otoczenia	Rozładowanie	-20°C ~ +60°C
	Ładowanie	0°C ~ +50°C
	Składowanie	-20°C ~ +60°C
Maksymalny prąd rozładowania	260 A (5 sek.)	
Prąd zwarciov	980 A	
Maksymalny prąd ładowania	7,8 A	
Napięcie ładowania	Praca buforowa	13,7 ~ 13,9 VDC
	Praca cykliczna	14,6 ~ 14,8 VDC
Samorozładowanie	średnio 3% pojemności na miesiąc dla 25°C	
Materiał obudowy	ABS UL94HB (na specjalne zamówienie UL94-V0)	
Rodzaj terminala	gwint wewnętrzny M5 (moment dokręcenia 6 + 7 Nm)	

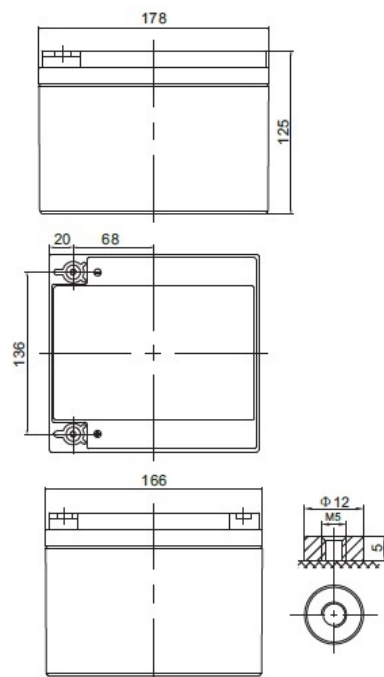

CHRAKTERYSTYKA STAŁOPRĄDOWA (A przy 25°C)

Napięcie / czas	5 min	8 min	10 min	15 min	20 min	30 min	60 min	90 min
9.6 V	103,92	86,40	76,23	58,93	47,70	34,92	20,36	14,84
10.0 V	96,16	81,05	71,52	55,86	44,49	33,29	19,41	14,13
10.2 V	92,16	78,20	68,94	54,13	42,79	32,35	18,85	13,70
10.5 V	87,04	74,29	64,73	51,60	41,62	31,44	18,54	13,40
10.8 V	81,87	70,38	60,50	49,01	40,39	30,47	18,17	13,07
11.1 V	76,40	66,17	56,09	46,22	38,98	29,35	17,74	12,68

CHRAKTERYSTYKA STAŁOMOCOWA (W przy 25°C)

Napięcie / czas	5 min	8 min	10 min	15 min	20 min	30 min	60 min	90 min
9.6 V	1129,3	952,6	845,5	657,6	526,0	386,0	226,0	165,3
10.0 V	1055,1	902,3	801,1	629,4	495,4	371,5	217,4	158,9
10.2 V	1023,3	881,0	781,2	617,2	482,2	365,3	213,7	156,0
10.5 V	978,6	847,6	742,9	595,7	474,9	359,5	212,8	154,4
10.8 V	933,7	814,5	704,5	574,0	467,5	353,5	211,6	152,8
11.1 V	889,0	781,5	666,2	552,4	460,4	347,4	210,8	151,3

SPEŁNIANE NORMY

PN-EN 60896-21:2007	ISO 9001
PN-EN 60896-22:2007	ISO 14001
PN-EN 61056-1:2013	
PN-EN 61056-2:2013	
PN-E-83016:1999	

PROJEKTOWANA ŻYWOTNOŚĆ DLA PRACY BUFOROWEJ

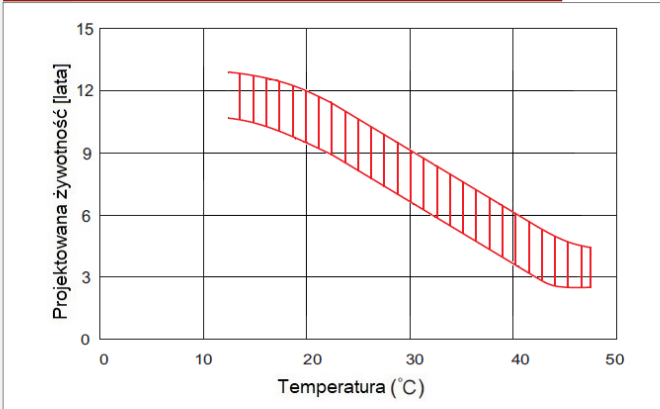

PROJEKTOWANA ŻYWOTNOŚĆ DLA PRACY CYKLICZNEJ

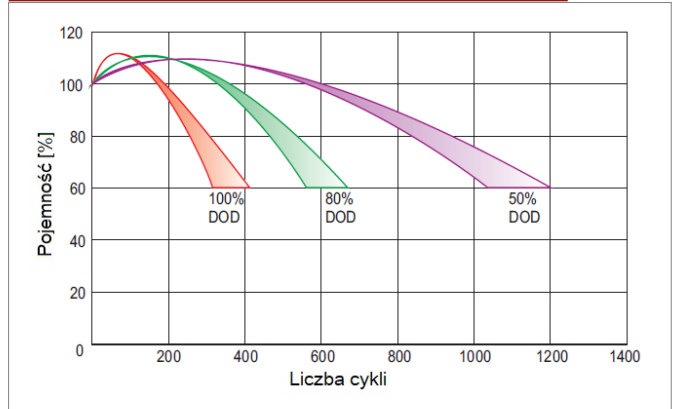

CHRAKTERYSTYKA ROZŁADOWANIA

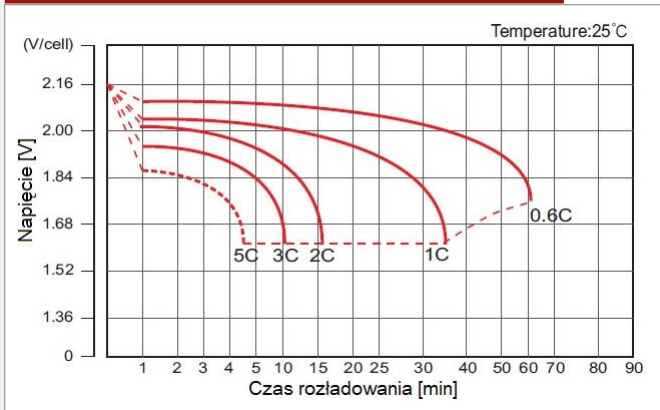

CHRAKTERYSTYKA ŁADOWANIA

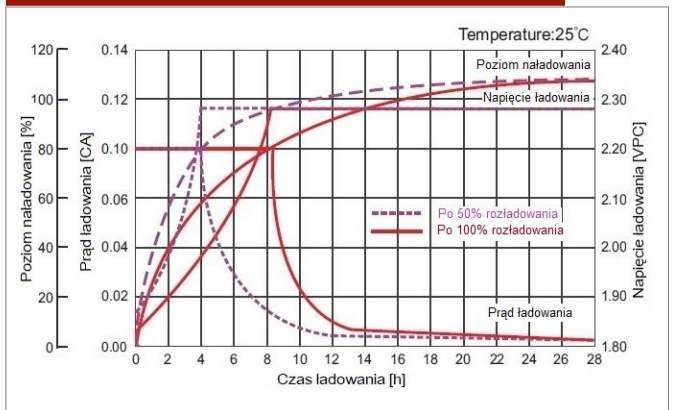

ZALEŻNOŚĆ NAPIĘCIA ŁADOWANIA OD TEMPERATURY

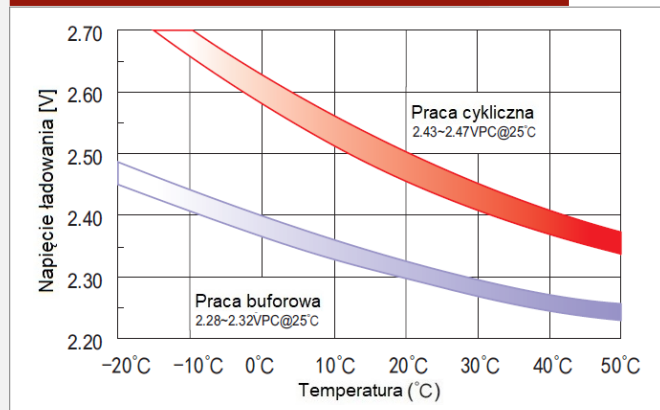

CHRAKTERYSTYKA SKŁADOWANIA

